

4K UHD LCD Display for display windows - 55" - Android - Indoor

Novedoso display publicitario de 55" con resolución UHD 4K, diseñado para ser instalado en escaparates de comercios o tiendas. Incorpora la tecnología más innovadora del mercado que permite reproducir imágenes y videos en 4K - UHD (Ultra High Definition). Su pantalla de alto brillo (1500 cd/m²), garantiza una excelente visibilidad, aún en condiciones de mucha luz exterior. Su configuración es muy sencilla. Permite navegación web y descarga de aplicaciones para una personalización completa. El contenido se puede subir por medio de USB y su conectividad es WiFi y LAN. Esta solución versátil y llamativa, mostrará a los clientes contenido dinámico, captando su atención. Los productos y promociones que se reproduzcan por medio de imágenes llamativas y videos cautivadores logran un crecimiento en las ventas de cualquier comercio. La ventana perfecta para destacar tu marca. Disponible en color negro y blanco. Regulable en altura. Producto sujeto a condiciones de envío especiales en península y Baleares: +100€ gastos de envío- No admite descuentos adicionales ni cupones

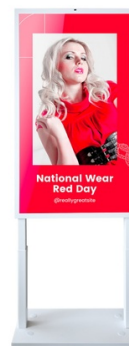

Datos del producto

Color de carcasa (usar)	Blanco (usar), Negro (usar)
Tensión Nominal (V)	220-240 V
Dimensiones (mm) LxlxA	Altura regulable: 1800mm - 1900mm - 2000mm x 740 x 350
Uso Exterior	No
IP	IP20
Vida útil (h)	50000
Certificados	CE, ROHS
Conectividad	Wifi, LAN, HDMI INPUT, USB
Pulgadas	55"
Resolución	3840 x 2160 (4K)
Luminosidad	1500 cd/m ²
Ratio de contraste	1200:1
Formato de imagen	16:9
RAM	2GB
Almacenamiento	16GB
Sistema operativo	Android 9
Imágenes	GIF, JPG, BMP, JPEG, PNG
Vídeo	MP4, AVI, MOV, WMV
Peso Neto (kg)	45
Táctil	No
Tipo de Display	LCD
Renting	Si

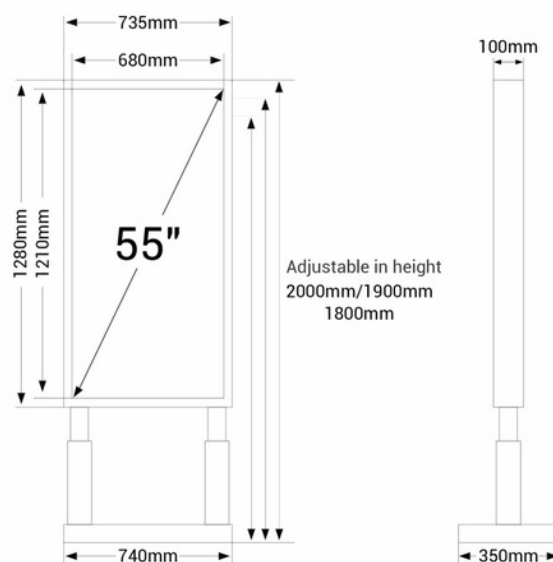

Variantes de producto

Referencia

Atributos

DCC-55-B

Color de carcasa (usar): Blanco (usar)



DCC-55-N

Color de carcasa (usar): Negro (usar)

