

Digital Signage Infosteile UHD 4K 55" LCD

Innovativer 55" Werbefläche mit UHD 4K Auflösung, entwickelt für die Installation in Schaufenstern von Geschäften oder Läden. Integriert die innovativste Technologie auf dem Markt, die die Wiedergabe von Bildern und Videos in 4K - UHD (Ultra High Definition) ermöglicht. Der hochhelle Bildschirm (1500 cd/m²) sorgt für hervorragende Sichtbarkeit, selbst bei hellen Außenbedingungen. Die Einrichtung ist sehr einfach. Sie ermöglicht das Surfen im Internet und das Herunterladen von Anwendungen für eine vollständige Anpassung. Inhalte können über USB hochgeladen werden, und die Konnektivität umfasst WLAN und LAN. Diese vielseitige und auffällige Lösung wird dynamische Inhalte für die Kunden präsentieren und ihre Aufmerksamkeit auf sich ziehen. Die Produkte und Aktionen, die durch auffällige Bilder und fesselnde Videos angezeigt werden, werden das Wachstum der Verkäufe jedes Unternehmens fördern. Das perfekte Fenster, um Ihre Marke zu präsentieren. Verfügbar in Schwarz und Weiß. Höhenverstellbar. Produkt unterliegt besonderen Versandbedingungen im Festland und den Balearen: +100 € Versandkosten - Keine zusätzlichen Rabatte oder Coupons anwendbar

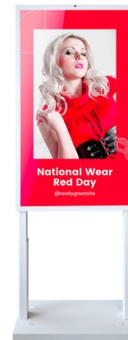

Produktdaten

Gehäusefarbe (verwendet)	Weiß (benutzen), Schwarz (benutzen)
Speicherung	16GB
Zertifikate	CE, ROHS
Konnektivität	WLAN, LAN, HDMI-EINGANG, USB
Abmessungen (mm) LxHxHöhenverstellbar:	1800mm - 1900mm - 2000mm x 740 x 350
Bildformat	16:9
Bilder	GIF, JPG, BMP, JPEG, PNG
IP	IP20
Helligkeit	1500 cd/m ²
Nettogewicht (kg)	45
Zoll	55"
RAM	2GB
Kontrastverhältnis	1200:1
Vermietung	Ja
Beschluss	3840 x 2160 (4K)
Betriebssystem	Android 9
Berührbar	Nein
Nennspannung (V)	220-240 V
Anzeigeart	LCD
Außengebrauch	Nein
Nutzungsdauer (h)	50000
Video	MP4, AVI, MOV, WMV

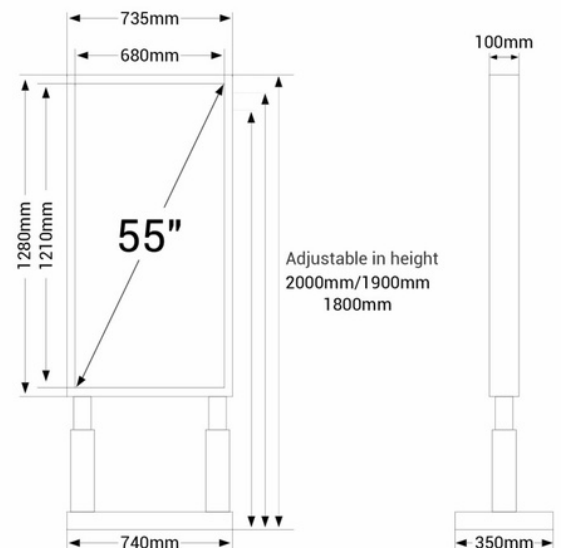

Produktvarianten

Artikelnummer

Eigenschaften

DCC-55-B

Gehäusefarbe (verwendet): Weiß (benutzen)



DCC-55-N

Gehäusefarbe (verwendet): Schwarz (benutzen)

